

NÚMERO DE PARTE  
**TSS-107-40**

**Trailer SumoSPrings®**

**INFORMACIÓN DEL PRODUCTO**



**LÍNEA DE PRODUCTO**  
Trailer SumoSPrings

**COLOR**  
Azul

**VARIACIÓN**  
Resortes por Encima

**INFORMACIÓN DE LA CAJA**

**DIMENSIONES DE ENVÍO**

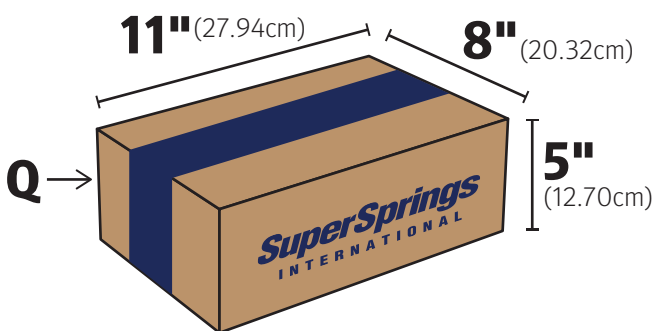

**DESCRIPCIÓN DE LA CAJA**

Caja Pequeña SumoSPring #18 // 16" (40.64cm)

**MÁQUINA DE CINTA**

#18 // 16" (40.64cm)

**NÚMERO DE CAJA**

512502

**LISTA DE MATERIALES**

Carta	Parte #	Descripción	QTY
A	511453	SumoSPrings Blue -40	2
B	512116	3 x 1/2" Spacer	4
C	512151	Top Mounting Bracket	2
D	512152	Bottom Mounting Bracket	2
E	512362	M8 x 25mm Carriage Bolt	2
F	512363	M8 x 35mm Carriage Bolt	2
G	512364	M8 x 45mm Carriage Bolt	2
H	512323	3/8" Nyloc Nut	2
I	512244	5/16" Flat Washer	2
J	512211	3/8 x 3 1/2" Carriage Bolt	2
K	512123	Gas Line Bracket	3
L	512334	7/8" Loop Clamp	3
M	512335	10-24 x 1 1/4" Machine Screw	3
N	512336	10-24 Nyloc Nut	3
O	512337	#10 x 3/4" OD Fender Washer	6
P	512239	Blue Thread Locker	1
Q	512502	Caja Pequeña SumoSPring	1
R	122363	S-Badge Sticker	1
S	122366	SumoSPrings Logo Sticker	1
T	122369	Warranty Card	1
U	INS_TSS-107-40/47	Install Guide	1

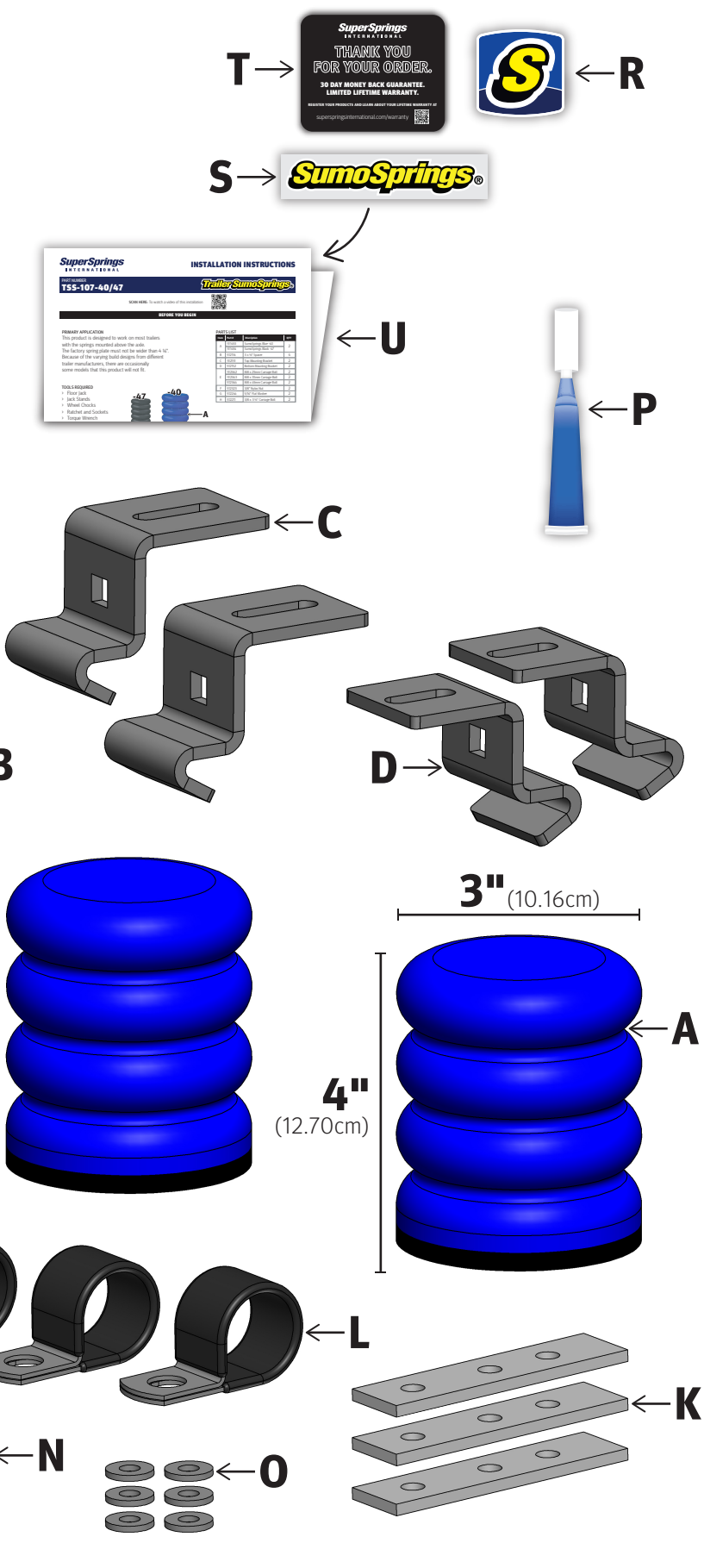

**HERRAMIENTAS NECESARIAS**

- > Guantes de protección
- > Gafas de seguridad
- > Sellador de calor
- > Regla metálica
- > Broca M-8 x 1.25
- > Taladro de mano
- > Aire comprimido
- > Limpiador protector
- > Toalla de microfibra
- > Máquina de papel de relleno
- > Papel de relleno
- > Tubo de plástico de 6" (15.24cm)

**ANTES DE QUE EMPIECES**

**TENGA EN CUENTA**

Todos los siguientes pasos que están resaltados en amarillo requieren que use guantes protectores y gafas de seguridad para completarlos.

**INSTRUCCIONES DE EMBALAJE**

- Imprima o recupere un conjunto de instrucciones de instalación por kit. Utilice siempre la revisión del documento actual y aprobada.
- Doble las instrucciones por la mitad, colocando la tarjeta de garantía y las pegatinas dentro del documento doblado. Déjalos a un lado.
- Ubique y revise los componentes necesarios para armar el kit como se indica en la sección Lista de materiales.
- Comience construyendo la caja del kit de acuerdo con la Guía de cajas.
- Recupere el tubo de plástico de 6" (15.24 cm) de ancho para crear una bolsa pequeña para los accesorios del kit.

6. Usando el sellador térmico, establezca la configuración de calor en el #4. Mida el rollo a 13" (33.02 cm), presione el brazo del sellador hacia abajo sobre el rollo de plástico durante 2 segundos para crear un cierre sellado (SELLO TÉRMICO 1). Presione el botón de corte para soltar el rollo y crear una bolsa.

7. Dentro del lugar de la bolsa:

Sección 1: ~ 5" (12.70cm) C x2 & D x2 (ST 2)	Sección 2: ~ 1 1/2" (3.81cm) E x2, F x2, & G x2 (ST 3)	Sección 3: ~ 1 1/2" (3.81cm) H x2, I x2, & J x2 (SELLO TÉRMICO 4)	Sección 4: ~ 4" (10.16cm) K x3, L x3, M x3, N x3, & O x6 (SELLO TÉRMICO 5)	Sección 5: ~ 1" (2.54cm) P x1
---	---	--	---	-------------------------------------

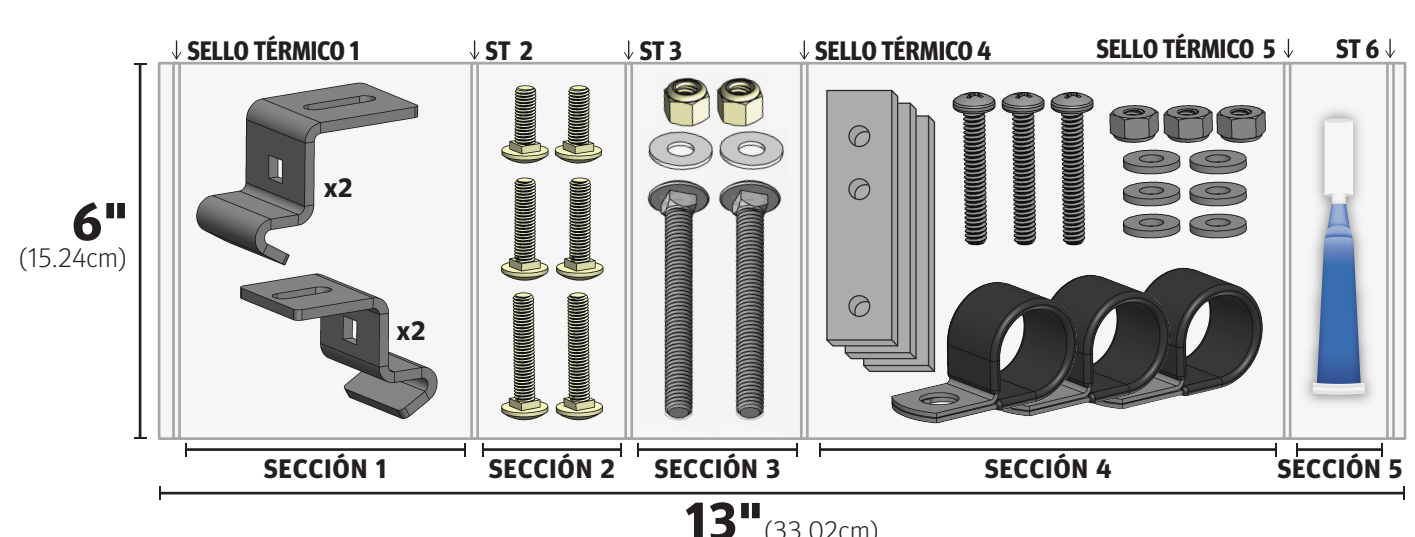

8. Inserte la abertura de la bolsa en el sellador térmico y repita el paso 6 para sellar la bolsa (SELLO TÉRMICO 6). Ponga la bolsa a un lado.

9. Inspeccione visualmente la altura de los dos SumoSPrings y asegúrese de que coincidan. Si no, seleccione otro componente hasta que ambos coincidan en altura. Si es necesario, use la regla de metal para obtener ayuda con la precisión.

10. SumoSPrings utilizará que le limpien el hilo. Para ello utilice el taladro manual y una broca M-8 x 1.25.

11. En el taladro manual, gire la velocidad del taladro al #1.

12. Coloque la broca M-8 x 1.25 en la rosca del SumoSPring aproximadamente 1/2" (1.27 cm). La rosca está ubicada en la parte superior central del componente SumoSPring. Encienda el taladro hasta que el pegamento y el plástico se eliminen de la rosca. Aproximadamente el tiempo de perforación es de 2 a 5 segundos. Una vez completado, asegúrese de que el taladro esté apagado en un lugar seguro.

13. Usando la manguera de aire o aire comprimido, limpie los SumoSPrings para eliminar cualquier residuo que haya quedado de la perforación. Vuelva a colocar la manguera de aire, o el aire comprimido, en su ubicación segura.

14. Con una toalla de microfibra y una pequeña cantidad de limpiador protector, limpie los SumoSPrings de polvo o residuos. Ponga a un lado los SumoSPrings.

15. Coloque los SumoSPrings en la caja (consulte el diagrama a continuación). Usando la máquina de papel de relleno, suelte suficiente papel para llenar los espacios en la caja. Los SumoSPrings deben quedar ajustados con poco o ningún movimiento.

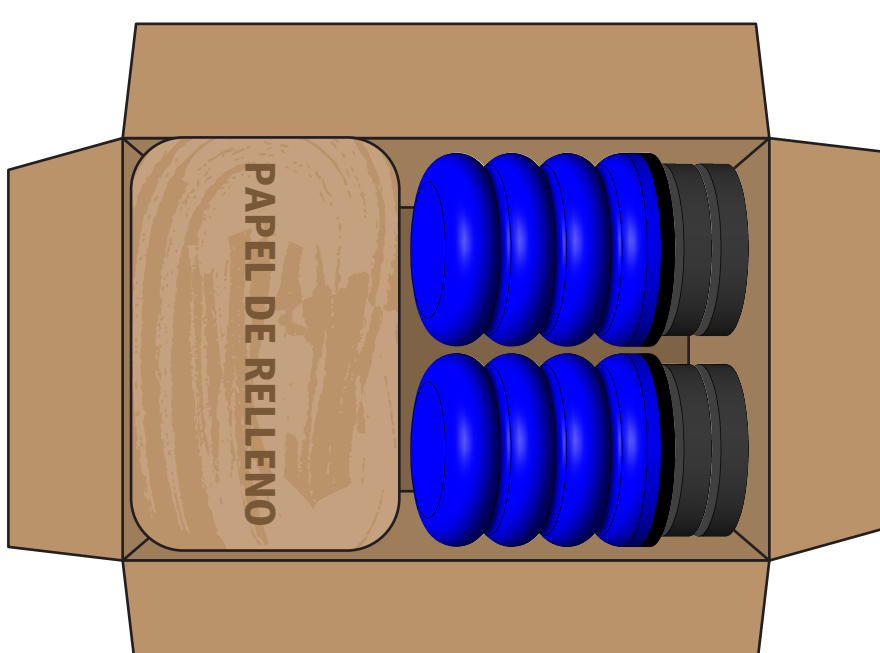

16. Coloque la bolsa de 13" (33.02 cm) con los accesorios en la caja, encima de los SumoSPrings.

17. Recupere el paquete de instrucciones de instalación, que debe contener la tarjeta de garantía y la etiqueta de SSI, y colóquelo encima de los componentes en la caja.

18. Cierre la parte superior de la caja completando los pasos a los que se hace referencia en la Guía de cajas.

19. Usando el escáner (consulte las instrucciones del escáner) imprima una etiqueta.

20. Coloque la etiqueta en forma vertical, en el lado izquierdo del extremo de la caja con el lado del logotipo de SuperSprings International hacia la izquierda (consulte el Diagrama del kit completo).

21. Coloque el kit terminado en el contenedor correspondiente.



**PESO DEL KIT COMPLETO**  
13lbs (8.89 kg.)