

NÚMERO DE PARTE

**SSF-106-47**



**INFORMACIÓN DEL PRODUCTO**



**LÍNEA DE PRODUCTO**

SumoSprings

**COLOR**

Negro

**VARIACIÓN**

Solo

**INFORMACIÓN DE LA CAJA**

**DIMENSIONES DE ENVÍO**



**DESCRIPCIÓN DE LA CAJA**

Caja Pequeña SumoSpring

**NUMERO DE CAJA**

512502

**MÁQUINA DE CINTA**

#18 // 16" (40.64cm)

**LISTA DE MATERIALES**

Carta	Parte #	Descripción	QTY
A	511442	SumoSprings Black -47	2
B	512215	M8 Washers	2
C	512219	M8 Nylock Nuts	2
D	512502	Caja Pequeña SumoSpring	1
E	122363	S-Badge Pegatina	1
F	122366	SumoSprings Pegatina	1
G	122369	Tarjeta de garantía	1
H	INS_SSF-106-40/47	Guía de instalación	1

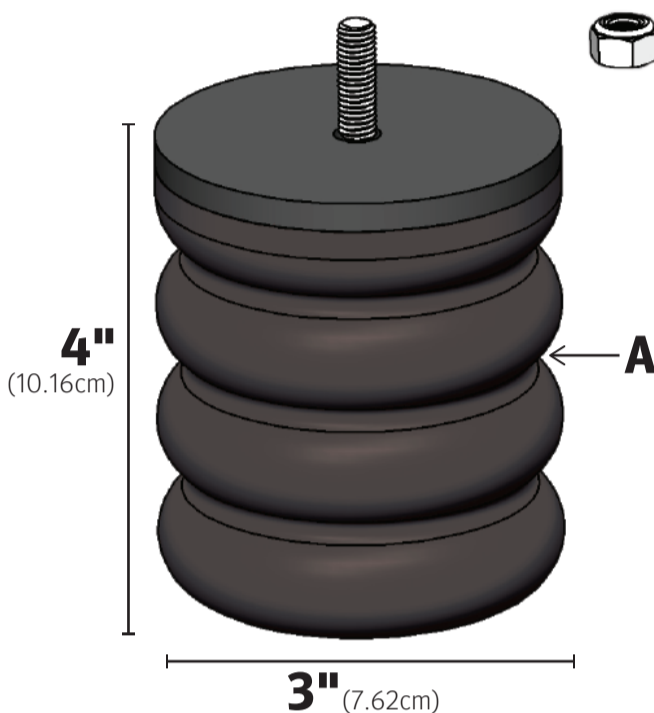
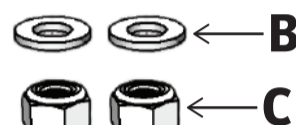
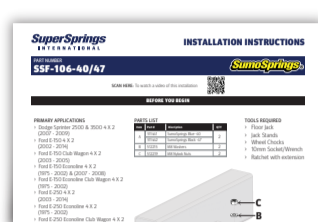

**HERRAMIENTAS NECESARIAS**

- > Guantes de protección
- > Gafas de seguridad
- > Regla metálica
- > Sellador de calor
- > Toalla de microfibra
- > Limpiador protector
- > Tubo de plástico de 4" (10.16cm)
- > Máquina de papel de relleno
- > Papel de relleno

**ANTES DE QUE EMPIECES**

**TENGA EN CUENTA**

Todos los siguientes pasos que están resaltados en amarillo requieren que use guantes protectores y gafas de seguridad para completarlos.

**INSTRUCCIONES DE EMBALAJE**

1. Imprima o recupere un conjunto de instrucciones de instalación por kit. Utilice siempre la revisión del documento actual y aprobada.
2. Doble las instrucciones por la mitad, colocando la tarjeta de garantía y las pegatinas dentro del documento doblado. Déjalos a un lado.
3. Ubique y revise los componentes necesarios para armar el kit como se indica en la sección Lista de materiales.
4. Comience construyendo la caja del kit de acuerdo con la Guía de cajas.
5. Recupere el tubo de plástico de 4" (10.16 cm) de ancho para crear una bolsa pequeña para los accesorios del kit.

6. Usando el sellador térmico, establezca la configuración de calor en el #4. Mida el rollo a 1½" (3.81 cm), presione el brazo del sellador hacia abajo sobre el rollo de plástico durante 2 segundos para crear un cierre sellado (SELLO TÉRMICO 1). Presione el botón de corte para soltar el rollo y crear una bolsa.

7. Dentro del lugar de la bolsa:  
B x2 and C x2

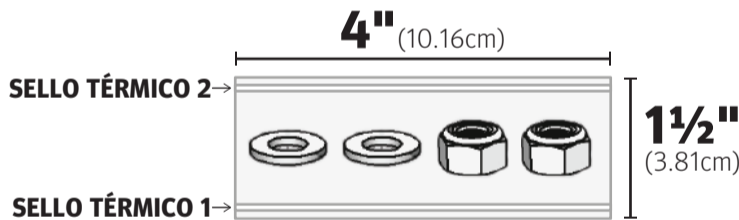

8. Inserte la abertura de la bolsa en el sellador térmico y repita el paso 6 para sellar la bolsa (SELLO TÉRMICO 2). Ponga la bolsa a un lado.

9. Inspeccione visualmente la altura de los dos SumoSprings y asegúrese de que coincidan. Si no, seleccione otro componente hasta que ambos coincidan en altura. Si es necesario, use la regla de metal para obtener ayuda con la precisión.

10. Con una toalla de microfibra y una pequeña cantidad de limpiador protector, limpie los SumoSprings de polvo o residuos.

11. Coloque los SumoSprings en la caja (consulte el diagrama a continuación). Usando la máquina de papel de relleno, suelte suficiente papel para llenar los espacios en la caja. Los SumoSprings deben quedar ajustados con poco o ningún movimiento.

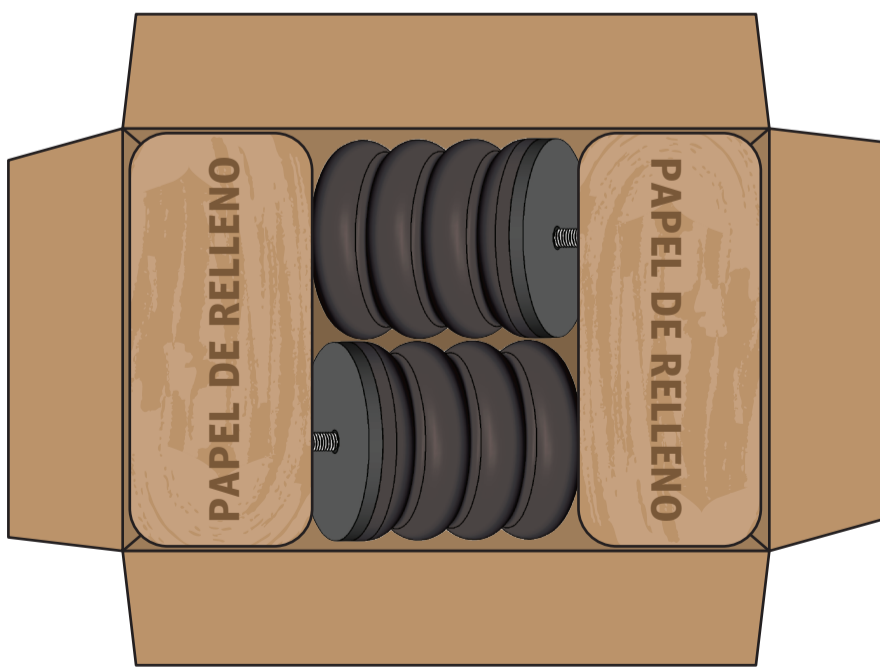

12. Coloque la bolsa de 1½" (3.81 cm) con los accesorios en la caja, encima de los SumoSprings.

13. Recupere el paquete de instrucciones de instalación, que debe contener la tarjeta de garantía y la etiqueta de SSI, y colóquelo encima de los componentes en la caja.

14. Cierre la parte superior de la caja completando los pasos a los que se hace referencia en la Guía de cajas.

15. Usando el escáner (consulte las instrucciones del escáner) imprima una etiqueta.

16. Coloque la etiqueta en forma vertical, en el lado izquierdo del extremo de la caja con el lado del logotipo de SuperSprings International hacia la izquierda (consulte el Diagrama del kit completo).

17. Coloque el kit terminado en el contenedor correspondiente.

**EQUIPO COMPLETO**



**PESO DEL KIT COMPLETO**  
3lbs (1.36 kg.)